



INSTRUCCIONES DE SEGURIDAD

	<p>PRECAUCION</p> <p>RIESGO DE CHOQUE ELECTRICO, NO ABRIR EL GABINETE</p>	
<p>El símbolo del relámpago con punta de flecha dentro de un triángulo, es diseñado para advertir al usuario de VOLTAJES PELIGROSOS no aislados dentro del aparato que pueden ser de magnitud suficiente para constituir riesgo de fuego o choque eléctrico para las personas</p>	<p>PRECAUCION: PARA REDUCIR EL RIESGO DE CHOQUE ELÉCTRICO NO REMOVER LA CUBIERTA (O TAPA), DENTRO DE ESTE APARATO NO HAY PARTES QUE EL USUARIO PUEDA DARLE SERVICIO, ACUDIR A UN CENTRO DE SERVICIO AUTORIZADO O CON PERSONAL CALIFICADO.</p>	<p>El símbolo de exclamación dentro de un triángulo, es para alertar al usuario de la presencia de instrucciones importantes de operación, mantenimiento y servicio que se encuentran dentro de este instructivo</p>

PRECAUCION:
PARA PREVENIR RIESGO DE CHOQUE ELECTRICO, OBSERVAR QUE LAS TERMINALES DE LA CLAVIJA QUEDEN INSERTADAS COMPLETAMENTE EN EL TOMACORRIENTE

ADVERTENCIA:
PARA PREVENIR RIESGOS DE FUEGO O CHOQUE ELECTRICO, NO EXPONER ESTE APARATO A LA LLUVIA O HUMEDAD

IMPORTANTES INSTRUCCIONES DE SEGURIDAD

- LEER LAS INSTRUCCIONES** – Deben leerse todas las instrucciones de operación y de seguridad antes de operar este producto.
- CONSERVAR LAS INSTRUCCIONES** – Deben conservarse las instrucciones de operación y seguridad para futuras referencias.
- PONER ATENCIÓN A LAS ADVERTENCIAS** – Todas las advertencias en el aparato y las instrucciones de operación y seguridad deben de respetarse.
- SEGUIR LAS INSTRUCCIONES** – Deben seguirse todas las instrucciones de uso y operación.
- AGUA Y HUMEDAD** – No usar este aparato cerca del agua, por ejemplo cerca de una bañera, lavabo, fregadero de cocina o de lavar, sótanos húmedos o cerca de una piscina.
- MONTAJE EN PARED O TECHO** – Este aparato no debe ser montado en la pared o techo.
- CALOR** – El aparato debe de colocarse lejos de fuentes de calor como radiadores, registros de calor, estufas u otros productos que producen calor (incluso amplificadores).
- FUENTES DE PODER** – Este aparato debe ser operado solo con los tipos de fuentes de poder indicados en la etiqueta de marcado, si no esta seguro del tipo de la fuente de poder de su casa, consultar con su proveedor o con la compañía de electricidad local. Para aparato diseñados para operar con baterías u otras fuentes, referirse al manual de operación.
- TERMINAL DE TIERRA Y POLARIZACION** – Este aparato esta equipado con una clavija polarizada (una terminal más ancha que la otra). Esta clavija entra solo de una forma en el tomacorriente, esta es una medida de seguridad, si no entra completamente la clavija, intentar meter de nuevo volteando la clavija. Si tampoco la clavija entra completamente consultar a un Electricista o con Personal Calificado para reemplazar el tomacorriente obsoleto. No modificar la característica de seguridad de la clavija polarizada.

- PROTECCIÓN DEL CORDÓN DE ALIMENTACIÓN** – El cordón de alimentación debe de colocarse de forma tal que no exista probabilidad de pisarlo o apretarlo sobre los lugares donde será colocado o contra el aparato mismo. Poner atención particular en el cordón, la clavija, el tomacorriente y en los puntos en donde estos salen del aparato.
- LIMPIEZA** – Desconectar el aparato del tomacorriente de pared antes de darle limpieza. No usar limpiadores líquidos o aerosoles. Usar un trapo húmedo y limpio para la limpieza.
- PERIODOS SIN USO** – El cordón de alimentación del aparato debe desconectarse del tomacorriente de pared cuando el aparato nos es usado o no será usado por un periodo largo de tiempo.
- ENTRADA DE OBJETOS Y LÍQUIDOS** – No introducir objetos de cualquier tipo dentro de este aparato a través de las ranuras o aberturas, estos pueden llegar a tocar puntos de voltaje peligroso o salidas que pueden resultar en riesgo de fuego o choque eléctrico. No derramar o rociar cualquier tipo de líquido sobre las ranuras de ventilación del aparato.
- DAÑOS QUE REQUIEREN SERVICIO** – Desconectar el aparato del tomacorriente de pared y acudir a un centro de servicio autorizado o con personal calificado bajo las siguientes condiciones
 - Cuando la clavija o el cordón de alimentación estén dañados.
 - Cuando ha sido derramado líquido o han caído objetos en el interior del aparato.
 - Si el aparato ha sido expuesto a la lluvia o agua.
 - Si el aparato no opera adecuadamente siguiendo las instrucciones de operación. Ajustar solo los controles que son indicados en este manual de operación. El ajuste de otros controles pueden ocasionar daños y a menudo se requiere de trabajo excesivo del servicio técnico para restablecer la operación normal del aparato.
 - Si el aparato se ha caído o golpeado o si la cubierta esta dañada.
 - Si el aparato exhibe cambios en su funcionamiento normal. Todo lo anterior indica la necesidad de darle servicio al aparato.
- SERVICIO** – No intentar dar servicio usted mismo a este aparato, abriendo o removiendo las cubiertas, puede exponerse a voltajes peligrosos u otros riesgos. Referir todo servicio a un centro de servicio autorizado o con personal calificado.
- LÍNEAS DE PODER** – No debe de colocarse un sistema de antena exterior cerca de las líneas eléctricas aéreas, luces o circuitos eléctricos, o en donde pueda caer sobre dichas líneas eléctricas o circuitos. Al instalar un sistema de antena exterior, tener cuidado extremo de no tocar las líneas o circuitos eléctricos, el contacto con ellos puede resultar fatal.
- CONEXIÓN A TIERRA DE UNA ANTENA EXTERIOR** – Si una antena exterior es conectada en el aparato, asegurar de que el sistema de antena es puesto a tierra para proveer protección contra sobrevoltaje y cargas de corriente estática acumulada. La sección 810 del NEC (National Electrical Code), ANSI/NFPA 70, Provee información respecto a la apropiada puesta a tierra del poste y la estructura de soporte, cables principales, productos de descarga de la antena, tipos de conductores a tierra, localización de los puntos de descarga de la tierra, conexión a tierra de los electrodos y los requisitos de los electrodos de conexión a tierra.
- LIMPIEZA** – Desconectar este aparato del tomacorriente antes de darle mantenimiento o limpieza. No usar limpiadores líquidos o en aerosol. Usar una tela suave, limpia y humedecida para limpiarlo.
- TORMENTAS ELÉCTRICAS** – Para proteger el aparato de tormentas eléctricas (rayos y truenos), o cuando el aparato es desatendido o sin uso por un periodo largo de tiempo, desconectarlo del tomacorriente de pared y del sistema de antena o cable, esto previene daños al aparato por rayos y truenos, así como contra sobrevoltaje en las líneas de poder.
- VERIFICAR LAS MEDIDAS DE SEGURIDAD** – Una vez que se ha completado cualquier tipo de servicio o reparación a este aparato, solicitar al técnico de servicio que realice las pruebas de seguridad para poder determinar que el aparato esta en condiciones apropiadas de operación.

- SOBRECARGA** – No sobrecargar los tomacorrientes de pared, cordones de extensión y los receptáculos ya que pueden generar riesgo de fuego o choque eléctrico.
- Este aparato no debe ser expuesto al goteo o salpicadura de agua, a la lluvia o humedad. No colocar objetos llenos con líquidos como son vasos sobre el aparato.
- Para desconectar el aparato completamente de la fuente de alimentación, se debe desconectar el cordón de alimentación del tomacorriente.
- El cordón de alimentación del aparato no debe ser obstruido o debe tener un fácil acceso durante el uso pensado.
- El nivel de sonido excesivo a través de los auriculares o audífonos puede causar daños al sistema auditivo y pérdida de audición.
- Las baterías no deben ser expuestas al calor excesivo como es bajo los rayos directos del sol, fuego o situaciones similares.
- Para una adecuada ventilación se debe tener una distancia libre mínima de 5 cm alrededor del aparato.
- Las ranuras y aberturas en el gabinete son provistas para la ventilación y asegurar la buena operación del aparato y para protegerlo del sobrecalentamiento. No deben bloquearse o taparse estas aberturas, colocando el aparato sobre una cama, sofá alfombra u otra superficie similar. Este aparato no debe colocarse en un librero o estante que impida el flujo del aire a través de las ranuras de ventilación.
- No colocar fuentes generadoras de flama como son velas, veladoras, etc. sobre el aparato.
- Para proteger el medio ambiente desechar las baterías de manera adecuada de acuerdo a la ley de desechos tóxicos local.
- Este aparato debe ser usado en climas moderados.

EJEMPLO DE CONEXIÓN A TIERRA DE LA ANTENA EXTERIOR

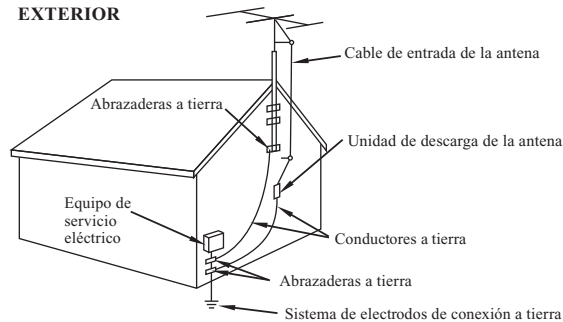

CONSERVAR ESTAS INSTRUCCIONES PARA FUTURAS REFERENCIAS

CONDENSACION:

Si llena un vaso de cristal con agua fría, gotas de agua se forman por fuera del vaso de cristal. Esto se conoce como condensación. La condensación también puede ocurrir en las partes internas de operación del captador óptico láser.

La condensación ocurre:

- Cuando la unidad es desplazada del exterior a un cuarto caluroso o si la unidad esta colocada en un cuarto frío y este es calentado rápidamente.
- En verano, si la unidad se mueve repentinamente de un cuarto con aire acondicionado o automóvil a un lugar con calor o humedad.

PRECAUCION: EL USO DE CONTROLES, AJUSTES O PROCEDIMIENTOS DIFERENTES A LOS EXPLICADOS EN ESTE MANUAL PUEDEN OCASIONAR EXPOSICIÓN A RADIACIÓN LÁSER PELIGROSA.

NOTA:

La etiqueta de marcado esta localizada en el interior de la parte inferior del aparato.

naxa

RADIO AM/FM ESTEREO PORTATIL CON BASE PARA iPod®

MODELO: NI-3104



MANUAL DE OPERACIÓN



FAVOR DE LEER, ENTENDER Y SEGUIR LAS INSTRUCCIONES DE ESTE MANUAL COMPLETAMENTE ANTES DE OPERAR ESTE PRODUCTO. CONSERVAR ESTE MANUAL PARA FUTURAS REFERENCIAS

LOCALIZACION DE LOS CONTROLES

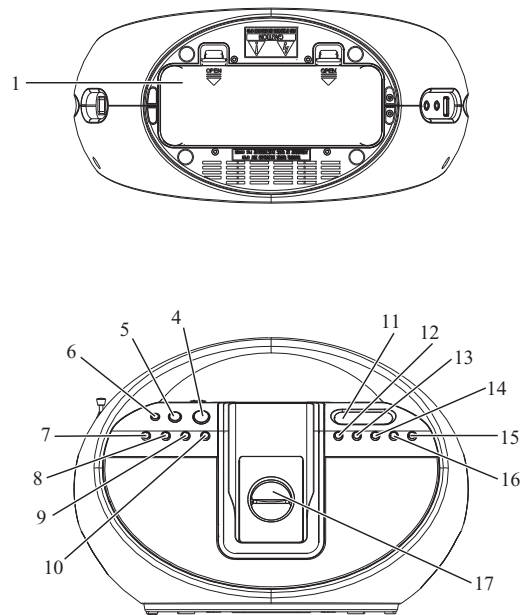

CONTROL REMOTO

1. Botón de Función / Alarma
2. Botón de Saltar / Sintonía atrás
3. Botón de M-
4. Botón de Menú
5. Botón de Memoria / Repetir / Ajustar Reloj
6. Botón de Aumentar
7. Botón de Ecuualizador
8. Botón de Dormir / Dormitar
9. Botón de disminuir volumen "VOL-"
10. Botón de Poder / Alarma (apagar)
11. Botón de Reproducir / Banda
12. Botón de Saltar / Sintonía adelante
13. Botón de M+
14. Botón de Seleccionar
15. Botón de Monoaural / Aleatoria
16. Botón de Disminuir
17. Botón de Despliegue
18. Botón de Silencio
19. Botón de incrementar volumen "VOL+"
20. Compartimiento de las baterías

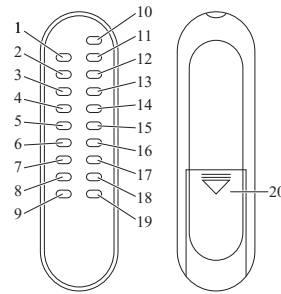

FUENTES DE ALIMENTACIÓN

OPERACIÓN CON Vca
 Para operar la unidad usando la fuente de poder de Vca, conectar la salida del cordón de alimentación al conector de entrada de Vca de la unidad, entonces conectar la clavija del cordón de alimentación al tomacorriente de 120 Vca 60 Hz

OPERACIÓN CON BATERÍAS

Remover la tapa del compartimiento de las baterías e insertar 6 baterías de 1,5 Vcc tamaño "C" (Baterías no incluida), verificando la correcta polaridad "+" y "-" como se observa en el interior del compartimiento. Finalmente colocar la tapa del compartimiento nuevamente.

PRECAUCIONES DE SEGURIDAD CON LAS BATERÍAS

- Mantener las baterías lejos del alcance de los niños y mascotas.
- Insertar las baterías observando la correcta polaridad "+" y "-". Una polaridad incorrecta puede causar lesiones personales y/o daños a la propiedad.
- Remover las baterías gastadas o descargadas del compartimiento de las baterías. Remover las baterías cuando el producto no va ser usado por un periodo largo de tiempo para prevenir daños debido al oxido o corrosión de las baterías.
- No lanzar las baterías al fuego. No exponer las baterías al fuego u otras fuentes radiadoras de calor.
- Disposición de las baterías: Las baterías gastadas o descargadas deben ser desechadas de manera adecuada y en su caso recicladas de acuerdo con las leyes de desechos sólidos de su localidad para evitar daños al medio ambiente. Para mayores detalles contactar a las autoridades locales de desechos sólidos.
- Seguir las instrucciones de seguridad, uso y disposición del fabricante de las baterías.

PRECAUCION

Peligro de explosivo si las baterías son reemplazadas de manera incorrecta. Reemplazar las baterías solo con baterías del mismo tipo o equivalentes.

AJUSTE DEL RELOJ

Conectar el cordón de alimentación al conector de entrada de Vca de la unidad y al tomacorriente. Asegurarse de que la unidad esta en el modo de Espera.

1. Presionar el botón de "Memoria / Ajustar reloj" y el indicador de la hora empieza a destellar en la pantalla.
2. Presionar el botón de "Saltar / Sintonía atrás" o "Saltar / Sintonía adelante" para ajustar la hora.
3. Después de ajustar a la hora deseada, presionar el botón de "Memoria / Ajustar reloj" y el indicador de los minutos empieza a destellar en la pantalla.
4. Presionar el botón de "Saltar / Sintonía atrás" o "Saltar / Sintonía adelante" para ajustar los minutos.
5. Después de ajustar los minutos, presionar el botón de "Memoria / Ajustar reloj" tres veces para confirmar los ajustes y regresar al modo normal.

PARA AJUSTAR LA FUNCIÓN DE ALARMA

El iPod, radio o zumbador se activan automáticamente al alcanzar la hora ajustada para activar la función de alarma.

1. Asegurarse de que la unidad esta en el modo de Espera.
2. Presionar el botón de "Memoria / Ajustar reloj" tres veces y los indicadores de señal de alarma y de la hora empieza a destellar en la pantalla.
3. Presionar el botón de "Saltar / Sintonía atrás" o "Saltar / Sintonía adelante" para ajustar la hora.
4. Después de ajustar a la hora deseada, presionar el botón de "Memoria / Ajustar reloj" y el indicador de los minutos empieza a destellar en la pantalla.
5. Presionar el botón de "Saltar / Sintonía atrás" o "Saltar / Sintonía adelante" para ajustar los minutos.
6. Después de ajustar los minutos, presionar el botón de "Memoria / Ajustar reloj" para confirmar los ajustes y regresar al modo normal.
7. Después de ajustar la alarma a la hora deseada, presionar el botón de "Función / Alarma" para activar la función de alarma (un indicador de alarma se despliega en la pantalla).

PARA ACTIVAR LA ALARMA CON EL ZUMBADOR

1. Presionar el botón de "Poder / Alarma" para apagar la unidad.
2. Presionar el botón de "Función / Alarma" para seleccionar la función de "Zumbador" (Buzzer). (La pantalla despliega de manera alternativa Buzz, Tuner o iPod).
3. La alarma se activara con el zumbador una vez que se alcanza el tiempo ajustado.

NOTA: Presionar el botón de "Poder / Alarma" para apagar la alarma cuando este sonando.

PARA ACTIVAR LA ALARMA CON EL RADIO

1. Presionar el botón de "Poder / Alarma" para encender la unidad.
2. Presionar el botón de "Función / Alarma" para seleccionar la función de "Radio" (Tuner).
3. Presionar el botón de "Reproducir / Banda" para seleccionar la banda deseada de AM o FM.
4. Presionar el botón de "Saltar / Sintonía atrás" o "Saltar / Sintonía adelante" para seleccionar la estación de radio deseada.
5. Presionar el botón "VOL+" o "VOL-" para ajustar el volumen al nivel deseado.
6. Presionar el botón de "Poder / Alarma" para apagar la unidad.
7. Presionar el botón de "Función / Alarma" para seleccionar la fuente de "Radio" (Tuner).
8. La alarma se activara con el radio una vez que se alcanza el tiempo ajustado.

NOTA: Para desactivar la alarma manualmente (sonido de radio), presionar el botón de "Poder / Alarma".

PARA ACTIVAR LA ALARMA CON EL iPod

1. Presionar el botón de "Poder / Alarma" para encender la unidad.
2. Presionar el botón de "Función / Alarma" para seleccionar la función de "iPod" (iPod).
3. Insertar el iPod en la base para iPod de la unidad.
4. Presionar el botón "VOL+" o "VOL-" para ajustar el volumen al nivel deseado.
5. Presionar el botón de "Poder / Alarma" para apagar la unidad.
6. Presionar el botón de "Función / Alarma" para seleccionar la fuente de "iPod" (iPod).
7. La alarma se activara con el iPod una vez que se alcanza el tiempo ajustado.

NOTA: Para desactivar la alarma manualmente (sonido de iPod), presionar el botón de "Poder / Alarma".

FUNCIÓN DE DORMITAR

Cuando es despertado con el sonido de la alarma activada, pero desea dormir unos minutos más; simplemente presionar el botón de "Dormir / Dormitar" y la alarma se desactiva aproximadamente por 9 minutos antes de que la alarma se active nuevamente. Cuando la función de dormir esta activada el indicador de dormir "Snooze" se despliega en la pantalla. La función de dormir puede repetirse varias veces.

OPERACIÓN DEL RADIO

1. Presionar el botón de "Poder / Alarma" para encender la unidad.
2. Presionar el botón de "Función / Alarma" para seleccionar la función de "Radio" (Tuner).
3. Presionar el botón de "Reproducir / Banda" para seleccionar la banda deseada de AM o FM.

4. Para sintonizar las estaciones de radio:

- a) Sintonía Manual
 Presionar el botón de "Saltar / Sintonía atrás" o "Saltar / Sintonía adelante" para seleccionar la estación de radio deseada. Presionar el botón de "Saltar / Sintonía adelante" para seleccionar las frecuencias hacia arriba, Presionar el botón de "Saltar / Sintonía atrás" para seleccionar las frecuencias hacia abajo.
- b) Sintonía Automática
 Presionar y sostener el botón de "Saltar / Sintonía atrás" o "Saltar / Sintonía adelante" hasta que la frecuencia desplegada en la pantalla empieza a correr.
 Cuando la unidad encuentra una estación con señal fuerte la búsqueda se detiene automáticamente o usted puede detener la búsqueda manualmente presionando el botón de "Saltar / Sintonía atrás" o "Saltar / Sintonía adelante".
5. Presionar el botón "VOL+" o "VOL-" para ajustar el volumen al nivel deseado.
6. Después de escuchar el radio, presionar el botón de "Poder / Alarma" para apagar la unidad.

NOTA: En el modo de radio FM, si la recepción de la señal no es lo suficientemente fuerte, la pantalla despliega el indicador "ST" indicando que la estación esta sintonizada en el modo de FM Estereo. Si la señal de FM Estereo es débil, presionar el botón de "MONOAUURAL / ALEATORIO" para cambiar al modo de FM Monoaural y mejorar la recepción, el indicador de "MONO" se despliega en la pantalla.

PREFIJAR LAS ESTACIONES

1. Seleccionar la banda deseada de AM o FM y sintonizar la estación de acuerdo a los procedimientos de sintonía explicados anteriormente.
2. Presionar el botón de "Memoria / Ajustar reloj" y en la pantalla empieza a destellar "P-01", entonces presionar el botón "M-" o "M+" para cambiar el número de memoria donde la estación actual sintonizada será almacenada de "P-01" a "P-10".
3. Una vez que ha seleccionado el número de memoria donde desea almacenar la estación, presionar nuevamente el botón de "Memoria / Ajustar reloj" para almacenar la estación en el número de memoria.
4. Repetir el procedimiento anterior para almacenar las demás estaciones en los números de memoria de "P-01" a "P-10".

Comentario: Una estación almacenada solo puede ser borrada almacenando otra estación en el número de memoria correspondiente.

SINTONIZANDO LAS ESTACIONES ALMACENADAS EN MEMORIA

Para sintonizar las estaciones almacenadas en memoria presionar el botón "M-" o "M+" para seleccionar el numero de memoria de la estación deseada de P01 a P10.

NOTA: Las estaciones almacenadas en memoria solo son almacenadas en memoria mientras la fuente de alimentación este conectada. Las estaciones almacenadas en memoria son borradas y no pueden ser sintonizadas cuando la fuente de alimentación es desconectada.

INSTALACION Y USO DEL iPod

Instalando el iPod en la unidad

1. Girar la perilla de la base correspondiente al modelo de iPod que va usar y colocar el iPod en la base.
2. Asegurarse que el iPod esta colocado firmemente sobre la base
NOTA: Para iPods ya de años que no cuentan con conector para base, usar un cable de audio estereo (no incluido) para conectar la salida de audio del iPod (conector para audífonos) al conector de entrada auxiliar en la parte posterior de la unidad.
3. Presionar el botón de "Función / Alarma" para seleccionar el modo de iPod.
4. Presionar el botón de "Reproducir / Banda" para iniciar la reproducción del iPod.
5. Presionar el botón "VOL+" o "VOL-" para ajustar el volumen al nivel deseado.
6. Presionar el botón de "Saltar / Sintonía atrás" para seleccionar la pista anterior.
7. Presionar el botón de "Saltar / Sintonía adelante" para seleccionar la pista siguiente.
8. Para detener la reproducción del iPod temporalmente, presionar el botón de "Reproducir / Banda"; para volver a la reproducción en el punto donde se detuvo presionar el botón nuevamente.
9. Después de escuchar el iPod, presionar el botón de "Poder / Alarma" para apagar la unidad.

Cargando el iPod en la unidad

La unidad puede recargar la batería del iPod estando colocado sobre la base. Asegurarse que el iPod esta colocado de manera adecuada y firme.

NOTA: La unidad no puede recargar un iPod de baraja o cualquier otro dispositivo de audio.

FUNCIÓN DE REPETIR

1. El botón de "Repetir" en el control remoto puede ser usado para repetir una o todas las pistas en el iPod.
2. Para repetir una sola pista, presionar el botón de "Repetir" una vez y el indicador de Repetir Una se despliega en la pantalla del iPod.
3. Para repetir todas las pistas, presionar el botón de "Repetir" nuevamente y el indicador de Repetir Todas se despliega en la pantalla.
4. Para salir de la función de repetir, presionar el botón de "repetir" por tercera vez.

REPRODUCCION ALEATORIA (AL AZAR)

En el modo de iPod, presionar el botón de "Monoaural / Aleatoria" una vez para reproducir las pistas del iPod de manera aleatoria (al azar) definida por el iPod y el indicador de reproducción aleatoria se despliega en el iPod.

FUNCIÓN DE SILENCIO

Al presionar el botón de "Silencio" en el control remoto para desactivar la salida de audio y el indicador de silencio se despliega en la pantalla, no se escuchara ningún sonido. Para activar nuevamente la salida de audio, presionar el botón de "Silencio" por segunda vez.

BOTÓN DE MENÚ

Al presionar el botón de "Menú" en el control remoto en el modo de iPod, el menú del iPod se despliega en la pantalla. Presionar el botón de "Aumentar" o "Disminuir" en el control remoto para seleccionar la función del iPod deseada, entonces presionar el botón de "Seleccionar" en el control remoto para entrar en la función seleccionada.

BOTÓN DE DESPLIEGUE

Al presionar el botón de "Despliegue" en el control remoto repetidamente la pantalla despliega alternativamente La hora / la hora de la alarma / la función (Radio, CD o iPod)

ECUALIZADOR

1. Presionar el botón de "Ecuualizador" en el control remoto para seleccionar el efecto de ecuualización del sonido de Pop, Rock, Jazz o Clásica.
2. La pantalla despliega el modo de ecuualización seleccionado de Pop, Rock, Jazz o Clásica.

FUNCIÓN DE DORMIR

Presionar repetidamente el botón de "Dormir / Dormitar" para seleccionar el tiempo de apagado automático en la unidad de 90→80→70→60→50→40→30→20→10 minutos. El indicador de dormir se despliega en la pantalla cuando la función de dormir esta activada. Cuando el conteo descendente del tiempo ajustado llega a cero, la unidad se apaga automáticamente.

CONECTOR PARA AUDÍFONOS

Esta unidad esta equipada con un conector para audífonos para escuchar en privado. Conectar los audífonos estereofónicos con una clavija de 3,5 mm de diámetro en el conector para audífonos. Cuando los audífonos son conectados las bocinas internas de la unidad son desconectadas automáticamente.

CONECTOR DE ENTRADA AUXILIAR

1. Presionar el botón de "Poder / Alarma" para encender la unidad.
2. Conectar la salida de audio (salida para audífonos) del dispositivo de audio externo como un reproductor de CD o reproductor MP3 al conector de entrada auxiliar en la unidad a través de un cable de audio.
3. Presionar el botón de "Función / Alarma" para seleccionar la función de "Auxiliar" (Aux/iPod).
4. Empezar la reproducción del dispositivo de audio externo.

NOTA: LAS ESPECIFICACIONES Y EL DISEÑO DE ESTE PRODUCTO ESTÁN SUJETOS A CAMBIOS SIN PREVIO AVISO PARA MEJORAS DE LOS MISMOS.